

TOPRING

REGULATOR

1/4 - MODULAIR MINI



INSTRUCTION MANUAL

The pressure regulator is a specialized control valve which reduces the upstream supply pressure level to a specified constant downstream pressure. Pneumatic equipment that is operated at a higher-than-recommended pressure levels wastes the energy which generates that pressure, creates a potential safety hazard and wears prematurely. The regulator is a balanced poppet, diaphragm style, available in either relieving (standard) or non-relieving design. It is recommended that a filter be installed upstream of the regulator to ensure contaminant free air.

SPECIFICATIONS

Port Size: 1/4 (F) NPT

Maximum Aiflow at 100 PSI: 40 SCFM

Maximum Working Pressure: 300 PSI

Working Pressure: 0-125 PSI

Working Temperature: 4 °C to 52 °C

Pressure Gauge Port Size: 1/8 (F) NPT

Panel Mount Thread: 1-3/16 - 18 UNEF - 2B

Panel Mount Opening: 1-1/4 in (3.2 cm)

INSTALLATION

Install units in pipeline so that flow is with the arrows as indicated on the body. Install as near as possible to equipment serviced.

COMBINATION UNIT ASSEMBLY

To assemble units in combination, use required adapters (see **TOPRING** catalogue for details). Liberally apply grease to the O-ring and insert into the O-ring groove on the filter "outlet" face or the lubricator "inlet" face. Regulator may be mounted in either up or down position but not sideways. Insert assembly screws through slots in the body of filter or lubricator and into tapped holes on regulator mounting face. Position parts with mounting slots aligned and tighten screws slightly more than hand tight. Units are easily disassembled in reverse order of above procedure. End plates and diverter block may be assembled in the same manner as described above with the O-ring in the appropriate groove and the screws through the slots.

⚠ WARNING

TO AVOID UNPREDICTABLE SYSTEM BEHAVIOUR THAT CAN CAUSE PERSONAL INJURY AND PROPERTY DAMAGE:

- Disconnect electrical supply (when necessary) before installation, servicing or conversion.
- Disconnect media source and depressurize all media lines connected to this product before installation, servicing, or conversion.
- Operate within the manufacturer's specified pressure, temperature and other conditions listed in these instructions.
- Medium must be moisture-free if ambient temperature is below freezing.
- Service according to procedures listed in these instructions.
- Installation, service, and conversion of these products must be performed by knowledgeable personnel who understand how pneumatic products are to be applied.
- After installation, servicing, or conversion, media and electrical supplies (when necessary) should be connected and the product tested for proper function and leakage. If audible leakage is present, or the product does not operate properly, do not put into use.
- Warnings and specifications on the product should not be covered by paint, etc. If masking is not possible, contact **TOPRING** for replacement labels.

PRESSURE ADJUSTMENT

To adjust pressure settings, unlock the adjustment knob by pulling up and turn knob clockwise to increase pressure setting and counter clockwise to lower setting. With relieving-type regulators the pressure follows adjustment of the screw.

CLEANING

To clean, it is not necessary to remove regulator from line. Refer to drawing as a guide in reassembly. If the air supply is kept clean, the regulator should provide long periods of uninterrupted service. Erratic regulator operation or loss of regulation is most always due to dirt in the disc area. To clean, shut off air line pressure and disassemble the regulator. Refer to drawing below as a guide to disassembly and subsequent reassembly. Clean parts with household soap and blow out body with compressed air. When reassembling, make sure the seat is firmly in place and that the disc stem fits into the center hole of the diaphragm assembly. Tighten cage slightly more than hand tight (5.6 newton meters torque).

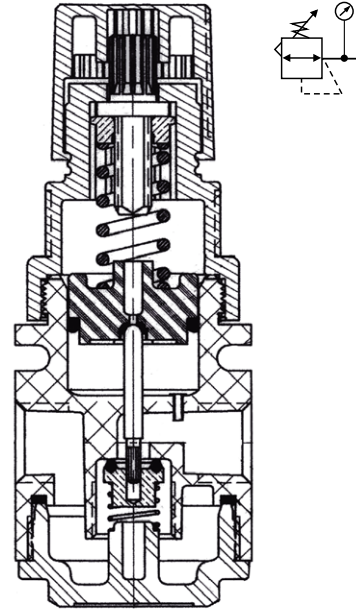

REPLACEMENT PARTS AND REPAIR KITS

Product No	Description
50.022	Relieving Piston & Valve
50.023	Knob 0-60 and 0-125 PSI
50.720	Panel Bracket
50.725	Wall Bracket
50.735	Mounting Nut
55.120	Gauge 0-160 PSI (Pressure Range 0-125 PSI)

⚠ WARNING

FAILURE OR IMPROPER SELECTION OR IMPROPER USE OF THE PRODUCTS AND/OR SYSTEMS DESCRIBED HEREIN OR RELATED ITEMS CAN CAUSE DEATH, PERSONAL INJURY AND PROPERTY DAMAGE.

This document and other information from The Company, its subsidiaries and authorized distributors provide product and/or system options for further investigation by users having technical expertise. It is important that you analyze all aspects of your application, including consequences of any failure and review the information concerning the product or systems in the current product catalog.

Due to the variety of operating conditions and applications for these products or systems, the user, through its own analysis and testing, is solely responsible for making the final selection of the products and systems and assuring that all performance, safety, and warning requirements of the application are met.

The products described herein, including without limitation, product features, specifications, designs, availability and pricing, are subject to change by The Company and its subsidiaries at any time without notice.

⚠ WARNING

Product rupture can cause serious injury. Do not connect regulator to bottled gas. Do not exceed maximum primary pressure rating.

TOPRING

RÉGULATEUR

1/4 - MODULAIR MINI



MANUEL D'INSTRUCTIONS

Le régulateur de pression est une valve de contrôle qui réduit la pression en aval à un niveau de pression constante et prédéterminée. L'équipement pneumatique opéré à un niveau de pression plus élevé que recommandé s'use prématurément, gaspille l'énergie et représente un danger pour la sécurité. Le régulateur est une valve à ressort calibré de style diaphragme disponible avec échappement (standard) ou sans échappement. Il est recommandé d'installer un filtre en amont du régulateur pour assurer ainsi la non-contamination du régulateur.

SPÉCIFICATIONS

Orifice : 1/4 (F) NPT

Débit d'air maximal à 100 PSI : 40 SCFM

Pression maximale d'utilisation : 300 PSI

Gamme de pression : 0-125 PSI

Température d'utilisation : 4 °C à 52 °C

Orifice du manomètre : 1/8 (F) NPT

Filetage de l'anneau : 1-3/16 - 18 UNEF - 2B

Diamètre de l'anneau : 1-1/4 po (3.2 cm)

INSTALLATION

Installez les unités sur la ligne d'air comprimé pour que le débit soit dans la même direction que les flèches figurant sur les surfaces du produit. Installez le plus près possible de l'équipement en service.

MONTAGE DES UNITÉS EN COMBINAISONS

Pour monter les unités en combinaison, utilisez les adaptateurs nécessaires (voir le catalogue **TOPRING** pour plus de détails). Appliquez une bonne quantité de graisse sur l'anneau d'étanchéité et insérez-le dans sa moulure située à la sortie du filtre ou à l'entrée du lubrificateur. On peut monter le régulateur à la verticale (tête vers le haut ou le bas) mais pas à l'horizontale. Insérez les vis dans les fentes du corps du filtre ou du lubrificateur, et à l'intérieur des trous percés dans la surface de montage du régulateur. Positionnez les pièces en alignant les fentes de montage et serrez les vis à l'aide d'un outil. Les unités sont faciles à démonter en suivant la procédure ci-dessus dans l'ordre inverse. On peut monter des adaptateurs de canalisation et un adaptateur de raccordement de la même façon que ci-dessus à l'aide de vis et d'un anneau d'étanchéité placé dans la moulure appropriée.

⚠ AVERTISSEMENT

AFIN D'ÉVITER UNE PERFORMANCE ERRATIQUE DU SYSTÈME D'AIR COMPRIMÉ, QUI PEUT CAUSER DES BLESSURES ET DES DOMMAGES AU MATÉRIEL ET ÉQUIPEMENTS :

- Déconnecter l'air comprimé et dépressuriser toutes les conduites menant à l'appareil lors de l'installation, l'entretien ou la conversion.
- Opérer à l'intérieur des plages de pression et de températures ainsi que selon les autres conditions spécifiées dans ces instructions.
- L'air comprimé doit être exempt d'humidité si l'appareil doit fonctionner à des températures sous 0 °C (32 °F).
- Faire l'entretien seulement selon ces instructions.
- L'installation, l'entretien et la conversion de cet appareil doit être fait par un personnel connaissant, qui comprend l'utilisation de l'air comprimé et son application.
- Suite à l'installation, l'entretien ou la conversion de cet appareil, celui-ci doit être connecté à l'alimentation en air comprimé et testé pour une fonction adéquate et l'absence de fuites. Si une fuite audible se présente, ou si l'appareil ne fonctionne pas de façon convenable, cesser son utilisation de façon immédiate.
- Les avertissements et les spécifications indiqués sur l'appareil ne devraient jamais être obscurcis par la peinture, etc. Contacter **TOPRING** pour remplacer ces indications le cas échéant.

AJUSTEMENT DE PRESSION

Pour ajuster la pression au niveau désiré, soulevez légèrement le bouton d'ajustement et tournez dans le sens des aiguilles d'une montre pour augmenter le niveau de la pression; tournez dans le sens inverse des aiguilles d'une montre pour diminuer le niveau de la pression. Pour les régulateurs avec échappement, le niveau de pression suit l'ajustement de la vis.

NETTOYAGE

L'accumulation de saleté dans la région du disque est presque toujours la cause d'un fonctionnement irrégulier ou d'une perte de régularisation. Pour nettoyer, coupez l'arrivée d'air, dépressurisez la ligne et démontez le régulateur. Référez-vous au schéma ci-dessous à titre de guide pour désassembler et rassembler. Nettoyez les pièces avec du savon doux et séchez le corps du produit à l'aide d'air comprimé. Au moment du remontage, assurez-vous que le disque est solidement en place et que la tige du disque entre bien dans le trou au centre du diaphragme. Serrez le couvercle suffisamment (jusqu'à 5.6 newton-mètres de couple).

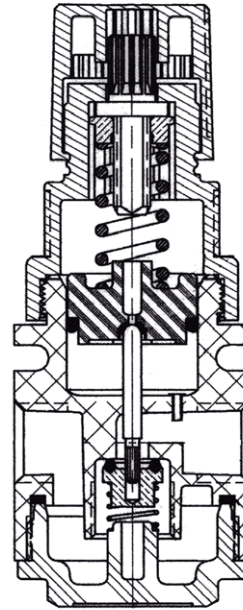

PIÈCES DE REMPLACEMENT ET DE RÉPARATION

No de produit	Description
50.022	Piston et soupape avec échappement
50.023	Capuchon 0-60 et 0-125 PSI
50.720	Support à panneau
50.725	Support mural
50.735	Anneau de montage
55.120	Manomètre 0-160 PSI (gamme de pression 0-125 PSI)

⚠ AVERTISSEMENT

UNE DÉFAILLANCE OU LA MAUVAISE SÉLECTION DE PRODUIT OU UNE MAUVAISE UTILISATION DE CET APPAREIL PEUT CAUSER LA MORT, DES BLESSURES SÉRIEUSES ET/OU DES DOMMAGES MATÉRIELS.

Ce document fournit des options de produits et/ou de systèmes pour investigation supplémentaire par des utilisateurs ayant une expertise technique en air comprimé. Il est primordial d'analyser tous les aspects d'une application avant d'en faire usage, incluant les conséquences potentielles d'une défaillance de l'appareil et la révision de ces informations concernant l'appareil.

Compte tenu de la variété de conditions et d'applications possibles pour cet appareil, l'utilisateur, de par ses propres analyses et essais, assume l'entière responsabilité de faire la sélection finale des produits à utiliser et doit s'assurer que les indications concernant la performance, la sécurité et les précautions indiquées dans ce document soient suivies.

Le produit décrit dans ces pages, incluant, sans limitations, les caractéristiques du produit, les spécifications, le design, la disponibilité et les prix, sont sujets à changement sans préavis.

⚠ AVERTISSEMENT

L'éclatement de cet appareil peut causer des blessures majeures. Ne jamais connecter cet appareil à une bouteille de gaz comprimé. Ne jamais dépasser la pression maximale primaire indiquée.